

Cilindro Simples Ação Ultra-Baixos

Série GRSM



Destaques

- 8 modelos;
- Simples ação, retorno por mola;
- Haste cromada;
- Capacidade de 5 a 150 ton.;
- Curso de 6,4 a 16 mm.

Descrição

Este cilindro hidráulico é recomendado para aplicações em situações onde exista pouco espaço e também pouco deslocamento de carga, porém que exijam a utilização de grande força. O retorno por mola garante que ocorra a retração da haste durante o processo e todos os modelos deste cilindro possuem um engate rápido do tipo fêmea.

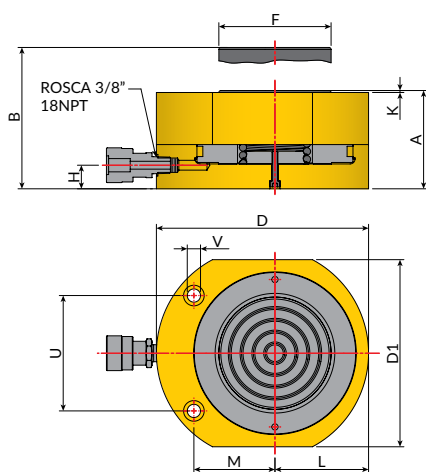

CLASSE	CILINDRO	Curso	Capacidade Máxima	Área Efetiva	Volume de Óleo	Peso	Dimensões (mm)										
							Toneladas	Modelo	(mm)	(Ton.)	(cm ²)	(cm ³)	(kg)	A	B	ØD	D1
5	GRSM50	6	4,6	6,5	4	1	33	38	60	41	23,4	19	1	21	22	28	5
10	GRSM100	12	10,2	14,5	18	1,5	43	54	81	56	38,1	19	1	27	34	37	7
20	GRSM200	11	20,1	28,7	31,5	3	51	61	100	76	50,8	19	1	40	50	50	10
30	GRSM300	13	29,3	41,9	54,5	4,5	58	69	114	95	63,5	19	2	44	52	52	10
50	GRSM500	16	43,5	62,1	99	7	67	81	140	114	69,8	19	2	54	67	67	12
75	GRSM750	16	71,8	102,6	164	11,5	80	94	165	140	82,5	19	2	70	76	76	13
100	GRSM1000	16	88,7	126,7	203	14,5	86	100	176	152	92	19	2	76	76	76	13
150	GRSM1500	16	138,7	198,1	317	26,5	100	114	216	190	114,3	24	2	96	82	117	13

*Consultar Departamento Técnico



Nunca transporte ou arraste equipamentos hidráulicos pela mangueira ou conexão.



As mangueiras não devem fazer curvas acentuadas, se possível raio mínimo de 100 mm.

Legenda:



Atenção



Perigo



Cuidado